

PRESCRIPTIONS DE RÉGLAGE
EINSTELL-VORSCHRIFTEN
INSTRUCTIONS FOR ADJUSTMENTS
INSTRUCCIONES DE AJUSTE



HERMES 3000 58

Printed in Switzerland



I N D E X

Nous attirons votre attention sur le fait que les prescriptions de réglages qui suivent se rapportent seulement aux mécanismes de la HP-2/58 qui sont différents de la HP-2/66. Si vous ne trouvez pas un réglage, vous devez consulter les prescriptions G6.

	<u>Page</u>
Quelques caractéristiques techniques	
Démontage des protections	3
Étiquettes auto-collantes	3
Coffret	4
Serrure du coffret	5
Tabulateur	6, 7
Élévation du ruban	8, 9
Inversion et avance du ruban	10, 11

QUELQUES CARACTERISTIQUES TECHNIQUES

Dans toute la correspondance technique, l'HERMES 3000/58 sera désignée par le symbole HP-2/58.

Début de fabrication :	juin 1958	No 3'000'001
Numérotation au début de	1959	No 3'004'000
Numérotation au début de	1960	No 3'030'000
Numérotation au début de	1961	No 3'067'000
Numérotation au début de	1962	No 3'112'000
Numérotation au début de	1963	No 3'165'000
Numérotation au début de	1964	No 3'222'000
Numérotation au début de	1965	No 3'279'000
Numérotation au début de	1966	No 3'336'000
Fin de fabrication	mai 1966	No 3'351'399

Poids avec coffret métallique :		7,460 kg.
Encombrement avec coffret métallique :	352 x 332 x 143 mm.	
Passage maximum du papier :	248 mm.	
Longueur utile de la ligne d'écriture :	242 mm.	
Espacement :	2,5 mm. et 2,0 mm.	
Interligne : HERMES normal	4,52 mm.	
Américain (DIN)	4,24 mm.	
PTT	4,12 mm.	
Motion par le segment :	6,6 mm.	
Nombre de pièces (environ) :		1'400
Couleur : Gris-vert clair		F 18

PROTECTIONS

1. Démontage des protections :

- Démontez le chariot.
- Otez les vis "A".
- Otez les vis HP-587 ainsi que les pieds de caoutchouc.
- Dégager le plateau de l'arrière de la machine, puis le sortir de la charnière avant.
- Desserrer d'un tour les 4 vis "C" et déplacer les plaquettes "B".
- Serrer à nouveau les vis "C" pour empêcher les plaquettes "B" de se mouvoir.
- Retirer la protection principale vers le haut.
- Remarque : Les vis HP-587 ont une pointe plus longue depuis 1961 afin de faciliter leur mise en place.

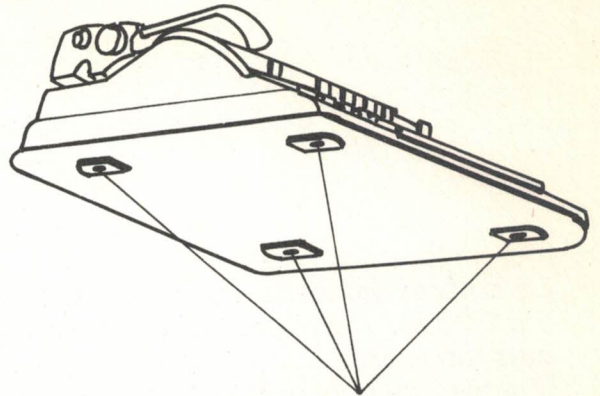

HP-587

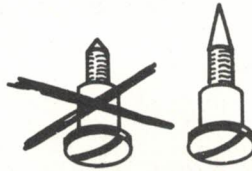

HP-587

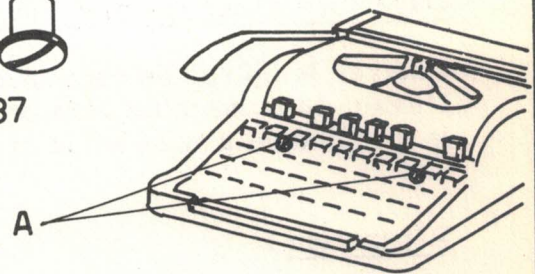

A

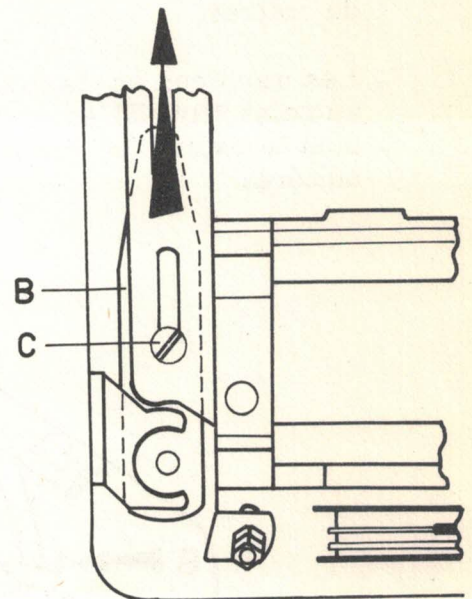

B

C

2. Etiquettes auto-collantes :

- Les étiquettes HA-166 et HA-168 peuvent être obtenues comme pièce de rechange à la place des décalques HA-102/103.
- Otez le papier de protection. Ne pas toucher la surface collante.
- Placer l'étiquette sur la protection et presser fortement.

HA-166

HERMES

HA-168

 MADE IN SWITZERLAND BY **paillard** s.a. YVERDON
 

C O F F R E T

Le coffret ancienne exécution HPE-592-H a été modernisé depuis la machine 3'117'000. Cette ancienne exécution peut, dans certains cas, se bloquer et ne plus permettre l'ouverture de la machine. Cette déféctuosité se produit lorsque l'un des deux crochets "D" passe devant l'équerre "C".

Ouverture d'une machine bloquée :

Enlever les pieds de caoutchouc. Tenir la poignée du coffret et tirer légèrement l'avant de la machine vers le haut. En même temps, secouer vigoureusement la machine de gauche et de droite jusqu'à ce que le couvercle s'ouvre.

Réparation :

1. Pincer les crochets "D" au point "A" afin qu'ils se trouvent les deux à la même hauteur. Les pointes doivent être à 68 mm. de la paroi intérieure du coffret.
2. Les machines en-dessous de la 3'046'900 ont des équerres "C" trop courtes au point "B". Elles doivent être remplacées par celles de la nouvelle exécution dont la partie "B" est allongée. Elles peuvent être commandées sous le même numéro.

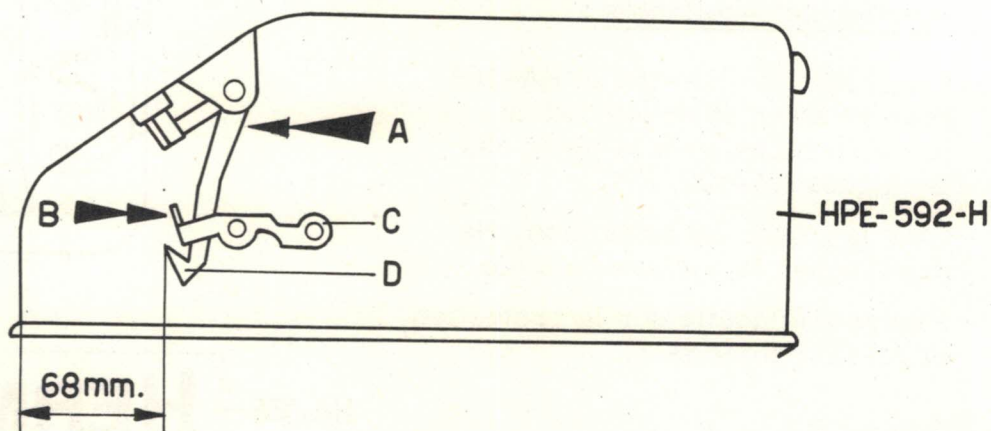

SERRURE

1. Si la douille HPM-595 se détache, il faut la coller avec une bonne colle à métaux à une distance de 26,5 mm., de l'extérieur du coffret.

Après cette réparation, contrôler à nouveau la position du crochet "D".

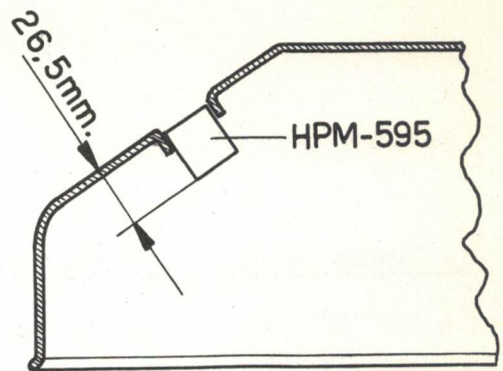

2. Les serrures HP-666-H/K avaient des ressorts à l'intérieur qui pouvaient se casser. Pour les remplacer, ouvrir les 3 languettes "E" avec précaution. Le ressort HPD-4 se rencontre sur toutes les serrures (y compris HD-2), alors que le ressort HPD-3 ne se monte que sur les serrures HP-2/58 avec clé, en plus du ressort HPD-4 (pas sur MEDIA).

Les anciennes serrures ont à la place du ressort HPD-4 en forme de M un ressort de forme ressemblant au HPD-3. L'ancien ressort peut être remplacé par un nouveau à condition de procéder comme suit :

- Casser l'extrémité de la butée "F" du crochet "G".
- Plier vers le haut la languette restante "H".
- Monter le nouveau ressort HPD-4.

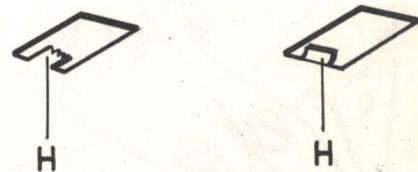
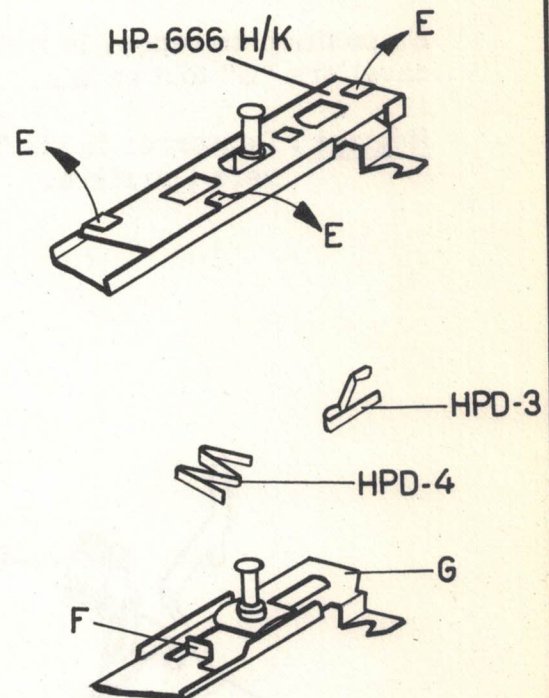

TABULATEUR

1. Levier de pose et d'effacement des cavaliers :

La clé "C" doit se mouvoir facilement et parvenir jusqu'au bout de sa course : en arrière, lorsqu'on actionne la touche (+) et en avant lorsqu'on actionne la touche (-).

Réglage : Si nécessaire, déplacer le support "E".

2. Positionnement :

En position de repos, le frein "B" doit être tout en arrière et la butée des cavaliers "D" tout en bas.

Réglage : Desserrer la vis "A". En la revissant, appuyer fortement le frein vers l'arrière.

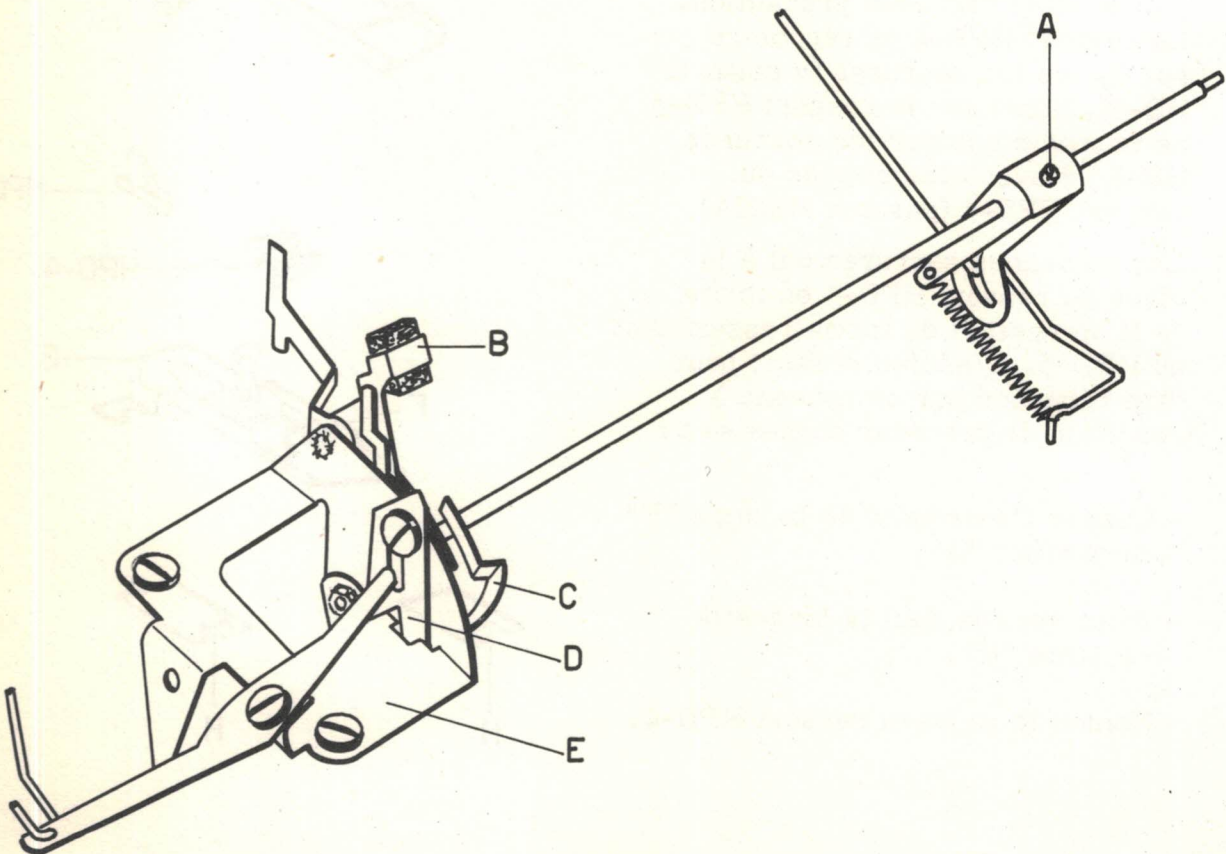

3. Déclenchement :

Lorsqu'on appuie lentement la touche TAB, l'échappement doit se déclencher au moment où le frein "F" touche la crémaillère.

Régler en pliant le bras "G".

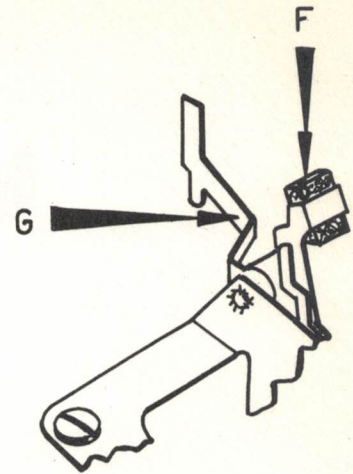

4. Frein :

Le frein doit garantir une course suffisamment lente du chariot, qui amortisse les chocs contre les cavaliers du tabulateur.

Dégrossir le réglage en montant l'un des ressorts indiqués sur le dessin.

Le ressort 910.40.17 est le plus fort, tandis que le ressort 910.40.37 est le plus faible. En général les machines sont équipées avec des ressorts 910.40.23.

Le réglage fin s'opère en pliant la tirette au point "H".

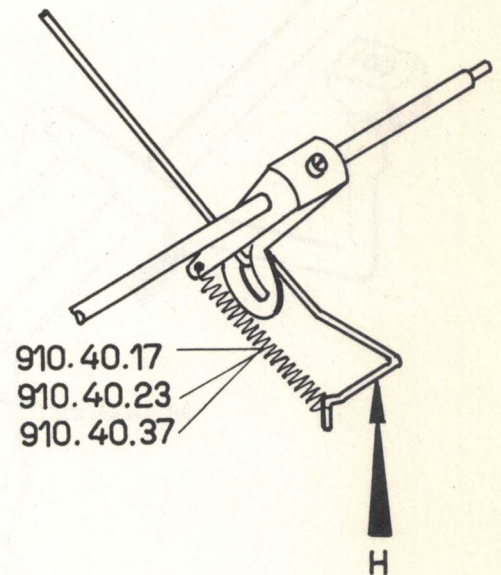

ELEVATION DU RUBAN

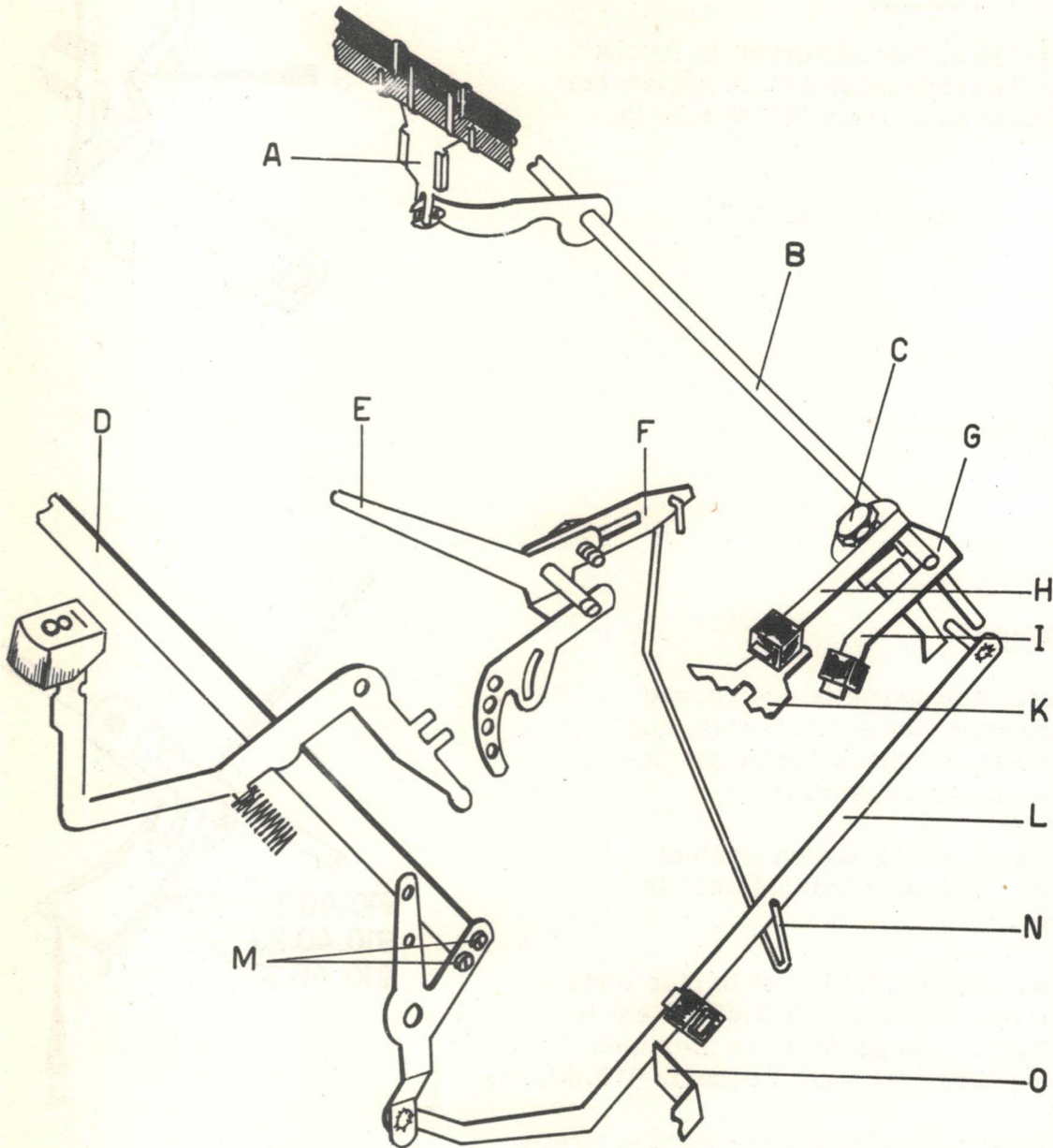

1. En manoeuvrant le levier "E", la fourchette "A" ne doit pas bouger.

Régler en pliant le bras "H" de la pièce "G".

2. En position de repos, le ruban ne doit pas cacher l'écriture. Le bord supérieur du ruban doit se trouver à 0,5 mm. en-dessous du trait de soulignement.

Régler en desserrant la vis "C" et en tournant l'axe "B".

3. Le jeu entre le levier de touche et la barre universelle "D" doit être réduit au maximum, mais doit être égal des deux côtés.

Régler en desserrant les vis "M" et en déplaçant la barre universelle.

4. Position noire :

- Placer le levier "E" sur position noire.
- Lorsqu'on appuie à fond sur une touche, le levier "L" doit juste arriver contre la butée "O".
Régler en pliant la butée "O".

- Appuyer à la main le levier "L" contre la butée "O" et le maintenir dans cette position.

- Frapper le trait de soulignement; celui-ci doit se trouver à 0,5 mm. en-dessus de la partie médiane du ruban, à l'intérieur de la partie noire.
Régler en pliant la tirette "N".

- A la suite de ces réglages, effectuer le contrôle suivant :

Tenir avec la main une barre à caractère contre le cylindre. En appuyant la touche correspondante, la fourchette doit pouvoir encore se déplacer de 0,5 mm. vers le haut.

5. Position rouge :

- Appuyer le bras "I" contre la butée "K" et le maintenir dans cette position.

- Frapper le trait de soulignement; il doit se trouver à 0,5 mm. au-dessus du bord inférieur du ruban, dans la zone rouge.
Régler par pliage du bras "I".

- Appuyer une barre à caractère contre le cylindre. Presser sur la touche correspondante. La fourchette doit pouvoir encore se déplacer de 0,5 mm. vers le haut. Si la touche est à fond, le bras "I" doit appuyer sur la butée.

- Régler par déplacement de la plaquette "F" sur le levier de positionnement.

INVERSION ET AVANCE DU RUBAN

1. Les bras d'inversion "B" et "D" doivent se mouvoir librement et, à gauche comme à droite, ils doivent buter contre les supports du mouvement du ruban.
Régler par pliage de la tirette "C".

2. A chaque frappe, les cliquets "H" feront avancer les roues "A" et "E" de 2 dents au minimum et de 4 au maximum.
Régler par pliage de la languette "F".

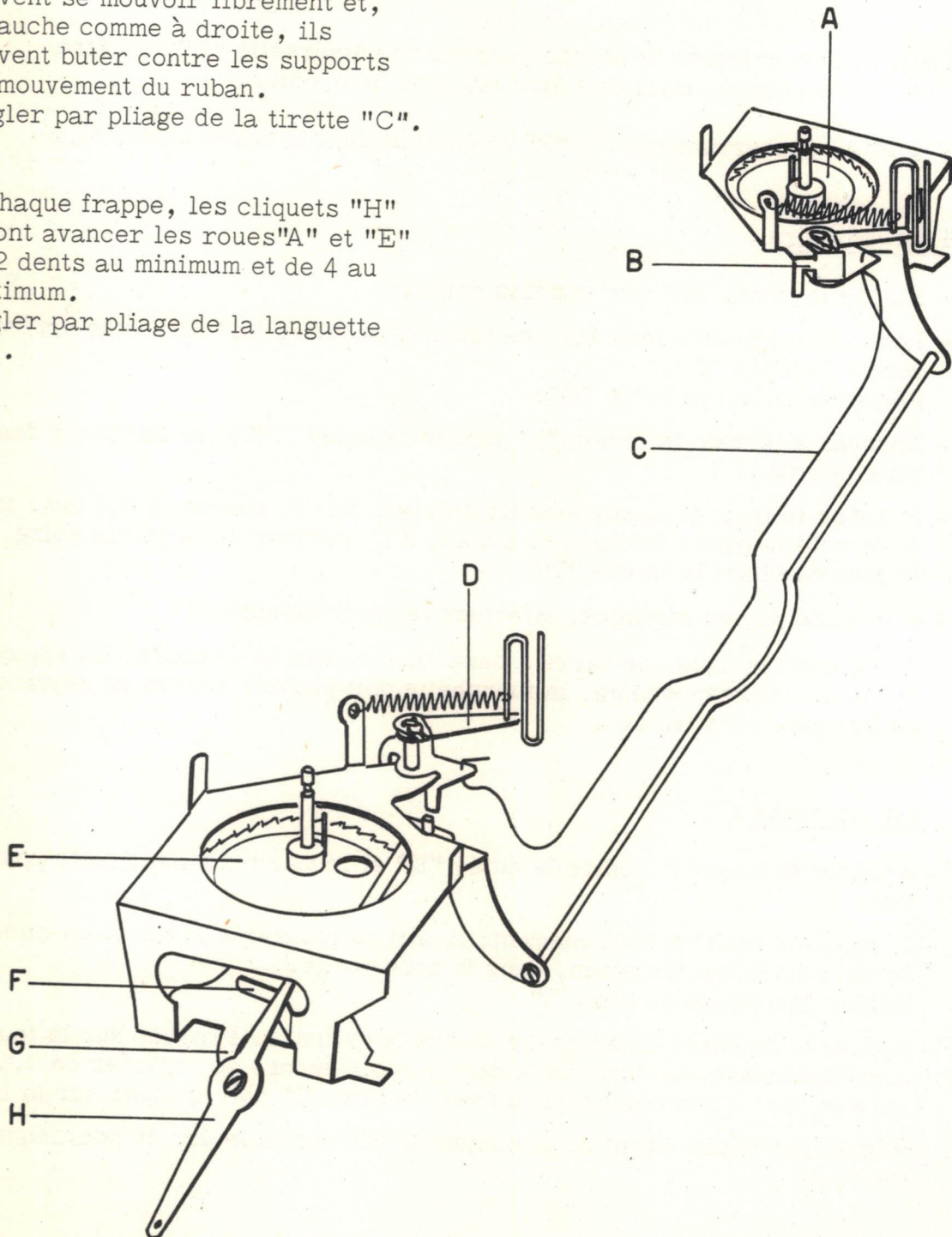

3. Attention !

On ne peut obtenir l'inversion que si le ruban est muni à chacune de ses extrémités d'un oeillet.

Cet oeillet doit se trouver au minimum à 150 mm. de l'extrémité du ruban qui s'accroche à la bobine.

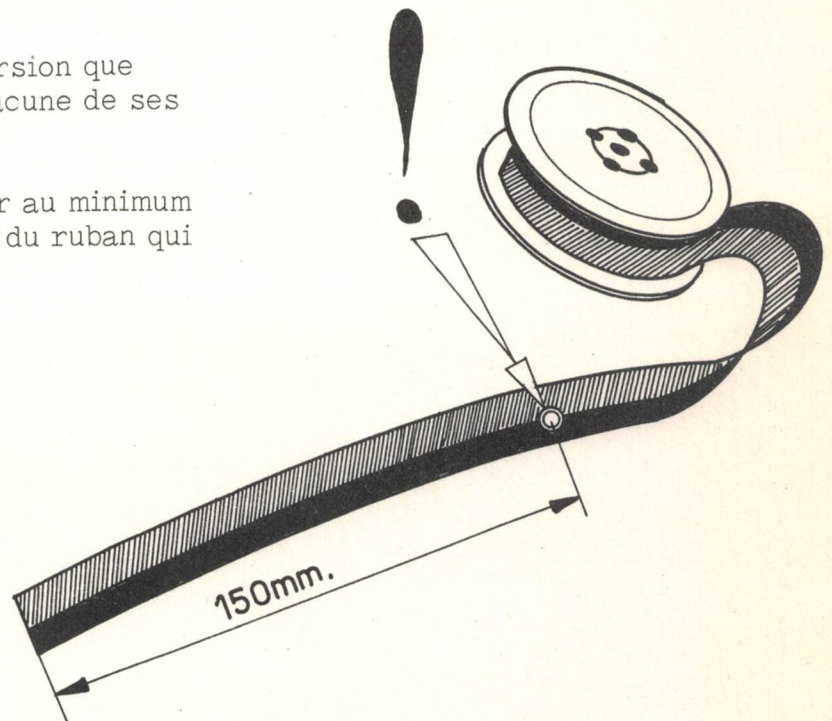

4. Les cliquets "H" doivent s'engager dans les roues parallèlement au dos de la denture.

Réglage par pliage au point "G".

